

# AnodeFlex™

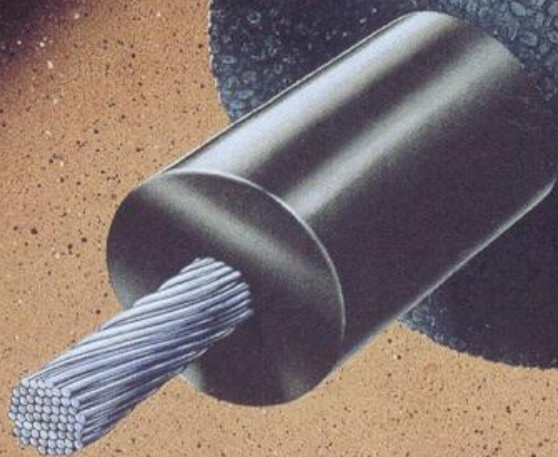

## **AnodeFlex 1500-01**

*Czynna ochrona antykorozyjna dużych obiektów podziemnych, zbiorników, rurociągów*





## Układ ochrony zbiornika w oparciu o AnodeFlex

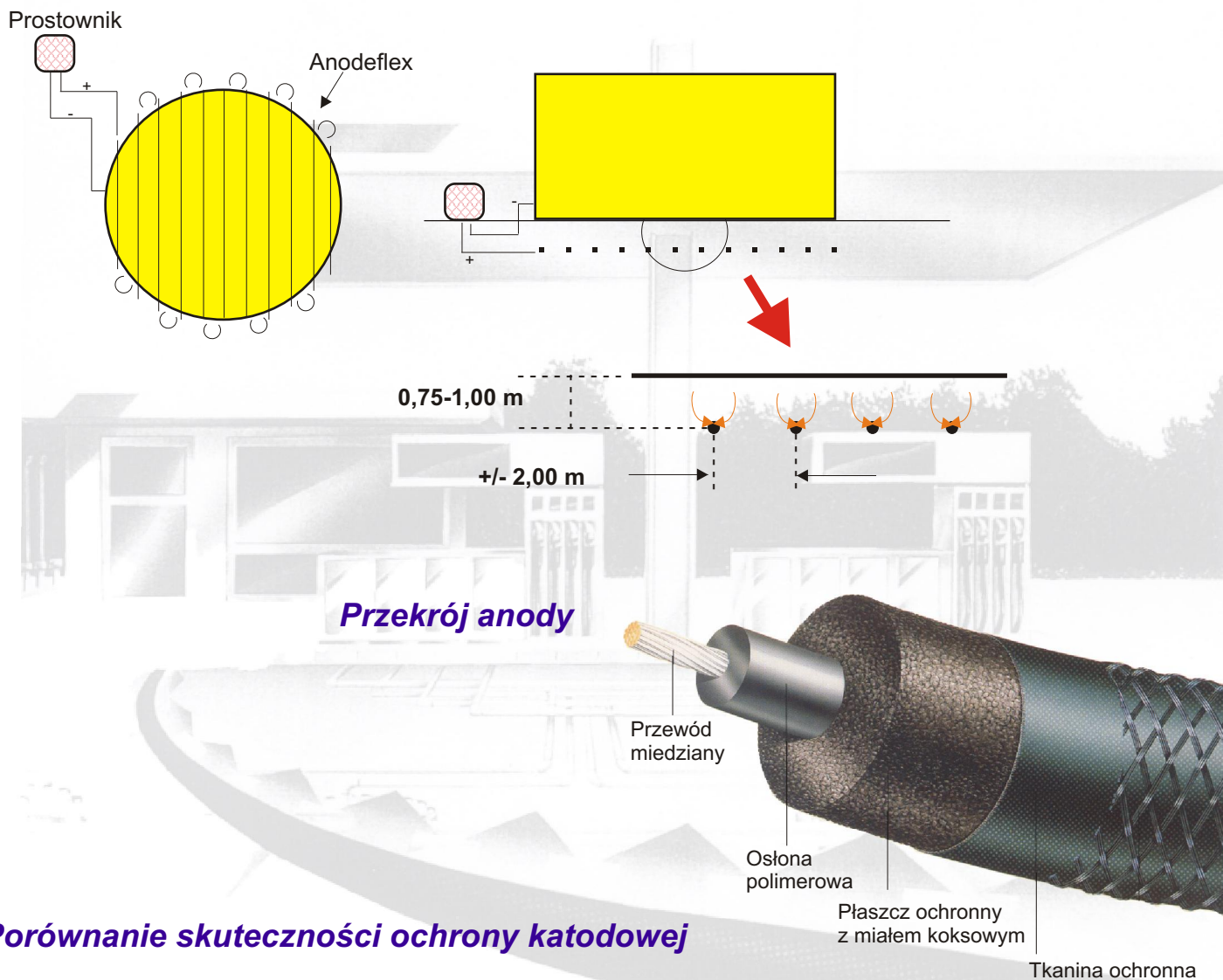

### Porównanie skuteczności ochrony katodowej

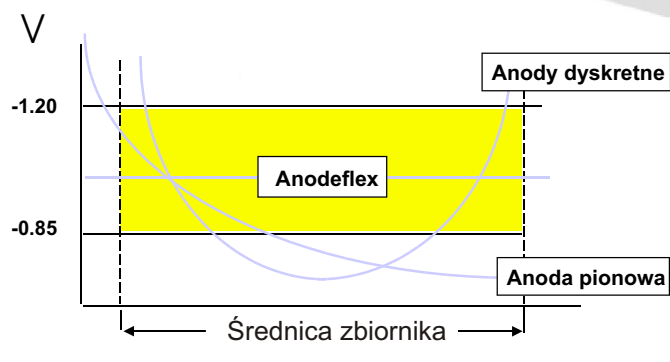

### Aktywna ochrona antykorozyjna AnodeFlex

- Równomierny rozkład potencjału
- Całkowicie zwarta budowa
- Układana w bezpośrednim sąsiedztwie chronionego obiektu



**ARMATECH Sp. z o.o.**  
ul. Farbiarska 69, 02-862 Warszawa  
tel. (22) 54 52 800, 54 52 810, 54 52 919  
fax: (22) 54 52 888  
e-mail: [armatech@armatech.com.pl](mailto:armatech@armatech.com.pl)